

SCHEDA INSTALLAZIONE | INSTALLATION SHEET



Modulo per l'integrazione di Fan Coil nel sistema CoRe.
Il modulo è dotato di 5 uscite digitali e 1 uscita 0-10V per la gestione delle velocità e la funzione Caldo/Freddo.

*Module for integrating fan coils into the CoRe system.
The module is equipped with 5 digital outputs and 1 0-10V output for speed management and Hot/Cold function.*

Modello - Model	Cod.
CORE AIR FC	7041482

AVVERTENZE GENERALI - GENERAL WARNINGS

ATTENZIONE: L'installazione e la manutenzione vanno eseguiti solo da personale qualificato. Gli impianti idraulici, elettrici ed i locali di installazione delle apparecchiature devono rispondere alle norme di sicurezza, antinfortunistiche e antincendio in vigore nel Paese di utilizzo.

CAUTION: Installation and maintenance must only be carried out by qualified personnel. The hydraulic and electrical systems and the places where the equipment is to be installed must comply with the safety, accident prevention and fire prevention standards in force in the country of use.

SMALTIMENTO: In base a quanto previsto dalle seguenti direttive europee 2011/65/CE, 2012/19/CE e 2003/108/CE, relative alla riduzione dell'uso di sostanze pericolose nelle apparecchiature elettriche ed elettroniche, nonché allo smaltimento dei rifiuti.

DISPOSAL: In accordance with the provisions of the following European directives, 2011/65/EC, 2012/19/EC and 2003/108/EC, regarding reducing the use of hazardous substances in electrical and electronic equipment, in addition to waste disposal.

INSTALLAZIONE - INSTALLATION

Operazioni di montaggio - Assembly operations

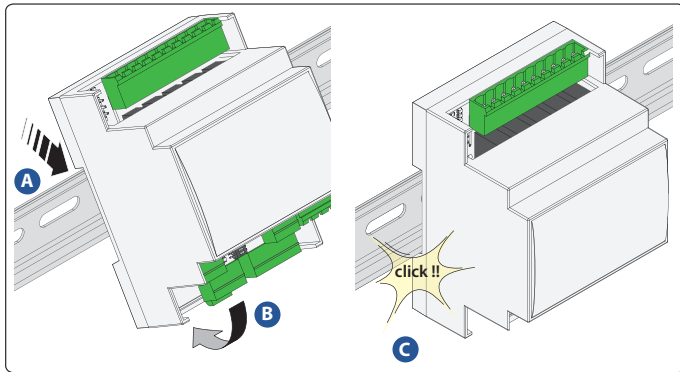

- Dimensioni ingombro: 71 x 90 x 60 mm
- Installazione: su barra DIN, 4 moduli
- Alimentazione: 12-24 V AC-DC
- Assorbimento: 175 mA

Operazioni di smontaggio - Disassembly operations

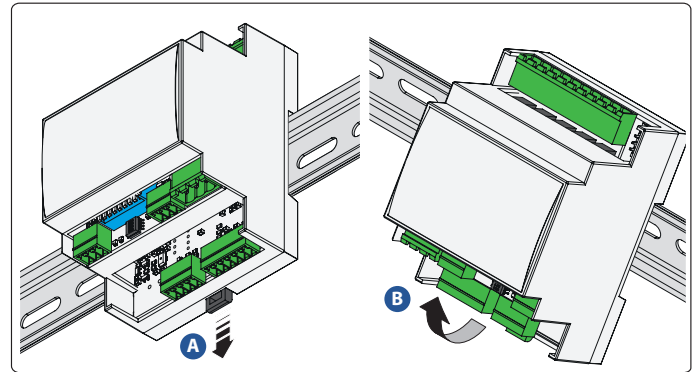

- Overall dimensions: 71 x 90 x 60 mm
- Installation: DIN rail, 4 modules
- Power supply: 12-24 V AC-DC
- Power consumption: 175 mA

SCHEMI ELETTRICI - WIRING DIAGRAMS

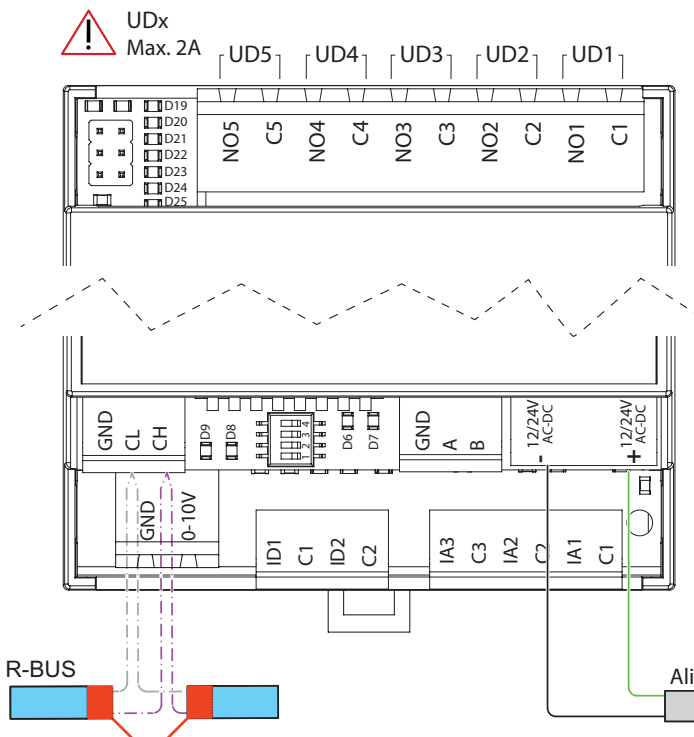

INDICAZIONI DI COLLEGAMENTO R-BUS

- Il cavo di comunicazione tra i vari nodi è un cavo a 2 x 0,5 mm² intrecciato e schermato, collegamento entra-esce
- La schermatura deve essere collegata creando continuità tra i vari spezzoni di cavo e messa a terra in un solo punto della rete
- Se il dispositivo si trova all'inizio o alla fine della rete bus è necessario impostare la terminazione (*)

R-BUS CONNECTION INDICATIONS

- The communication cable between the various nodes is a 2 x 0,5 mm² twisted and shielded cable, In-Out connection
- The shield must be connected by creating continuity between the various pieces of cable and grounded at one point in the network
- If the device is at the beginning or end of the bus network, termination must be set (*)

(*) Posizionare DIP 3-4 in posizione ON (switch SW2)
Set DIP 3-4 to ON position (switch SW2)



SCHEDA INSTALLAZIONE | INSTALLATION SHEET

LED

Rif.	Tipologia	Type	Descrizione	Description
D19	Allarme	Alarm	Lampeggio: 1 lamp.: Allarme sonda H2O 2 lamp.: Allarme sonda T canale	Flashing: 1 flash: H2O Probe Alarm 2 flash: Duct Temp. Probe Alarm
D20	Comunicazione Bus Sistema CoRe	CoRe System Bus communication	Lampeggio: comunicazione in corso Acceso fisso: mancanza di comunicazione	Blinking: communication in progress Steady on: no communication
D21 D22 D23 D24 D25	Uscita Digitale 1-5	Digital Output 1-5	Acceso fisso: Uscita attiva Spento: Uscita non attiva	Steady on: Output active Off: Output not active
D9	Trasmissione dati R-BUS	R-BUS data transmission	Lampeggio: trasmissione in corso Acceso fisso: mancanza di comunicazione	Flashing: transmission in progress Steady on: no communication
D8	Ricezione dati R-BUS	R-BUS data reception	Lampeggio: ricezione in corso Acceso fisso: mancanza di comunicazione	Flashing: reception in progress Steady on: no communication
D6	Trasmissione dati RS485	RS485 data transmission	Lampeggio: Presenza di comunicazione Spento: mancanza di comunicazione, cavi invertiti, cavi scollegati	Flashing: Presence of communication Off: no communication, cables reversed, cables disconnected
D7	Ricezione dati RS485	RS485 data reception	Lampeggio: Presenza di comunicazione Spento: mancanza di comunicazione, cavi scollegati Acceso fisso: cavi invertiti	Flashing: Presence of communication Off: no communication, cables disconnected Steady on: cables reversed

GESTIONE INGRESSI ED USCITE - INPUT AND OUTPUT MANAGEMENT

ESEMPIO SCHEMA DI PRINCIPIO FAN COIL FAN COIL PRINCIPLE DIAGRAM EXAMPLE

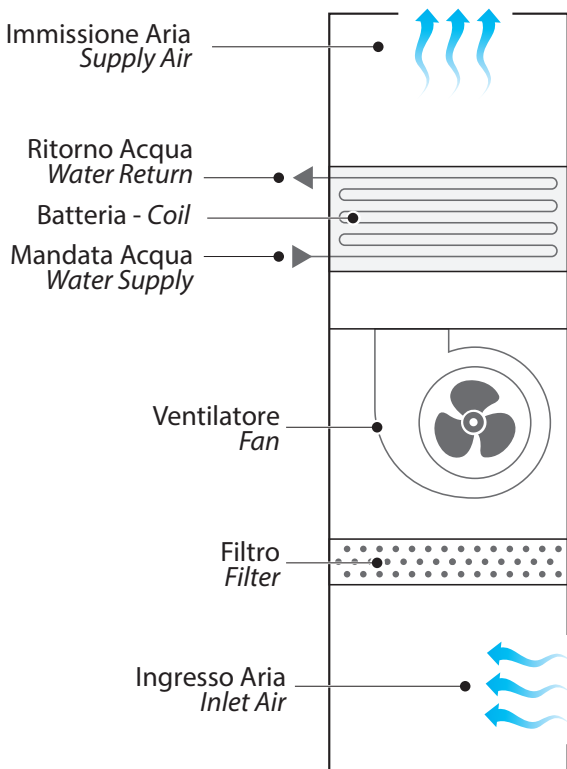

CONFIGURAZIONE DIP SWITCH DIP SWITCH CONFIGURATION

CoRe AIR FC è dotato di rail da 8 dip-switch con il quale è possibile attivare/disattivare alcune opzioni di funzionamento o gestione del fan coil. Nella tabella elenchiamo la corrispondenza tra il dip switch e la relativa funzione in base alla posizione ON/OFF.

CoRe AIR FC is equipped with 8 dip-switches rails with which it is possible to activate/deactivate certain operating or management options of the fan coil. In the table we list the correspondence between the dip switch and the relevant function according to the ON/OFF position.

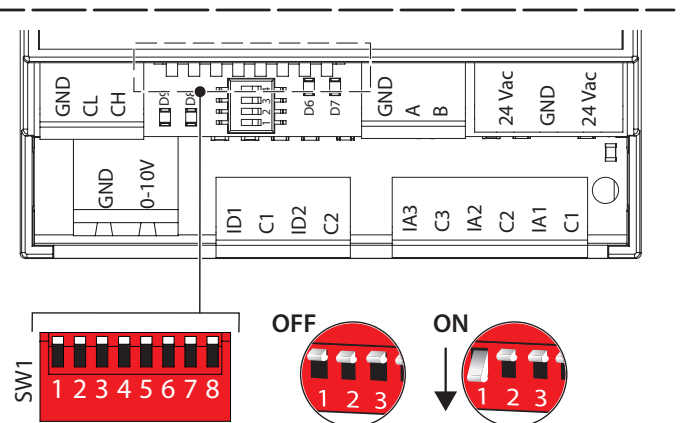

SCHEDA INSTALLAZIONE | INSTALLATION SHEET

DIP Switch		Funzionamento - Operation	
1	OFF	Gestione ventilatore a 3 velocità - <i>3-speed Fan management</i>	
	ON	Gestione ventilatore 0-10 V - <i>0-10V Fan management</i>	
2	OFF	-	
	ON	Abilitazione ON/OFF remoto o Contatto finestra - <i>Enabling remote fan coil ON/OFF or window contact</i>	
3	OFF	Termostato non presente o non gestito - <i>Thermostat not present or not managed</i>	
	ON	Abilitazione Termostato digitale di temp. acqua - <i>Enabling Water temperature digital thermostat</i>	
4	OFF	Nessun controllo temperatura acqua - <i>No water temperature control</i>	
	ON	Abilitazione sensore temperatura minima acqua - <i>Enabling Sensor for minimum water temperature</i>	
5	OFF	-	
	ON	Abilitazione Sensore temperatura aria di mandata - <i>Enabling Supply air temperature sensor</i>	
6 - 7 - 8		Non Utilizzati - <i>Not Used</i>	



(UA) USCITA ANALOGICA - ANALOG OUTPUT

UAx	Dip Switch	Funzionamento - Operation
UA1		Controllo ventilatore 0-10 V <i>0-10 V speed fan control</i>

Uscita per la gestione del ventilatore con segnale 0-10 V. La percentuale di velocità dei ventilatori e la relativa tensione di uscita possono essere modificate in fase di avviamento. Questa gestione deve essere abilitata attivando il dip switch 1.

Output for fan management with 0-10 V signal. The fan speed percentage and its output voltage can be changed during start-up. This management must be enabled by activating dip switch 1.

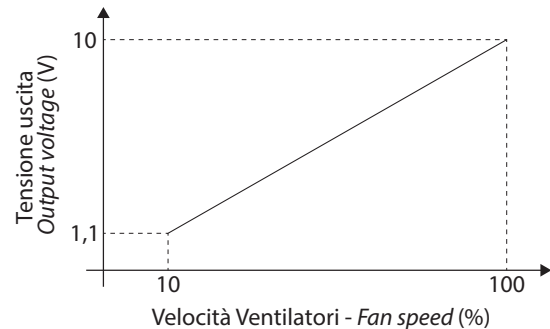
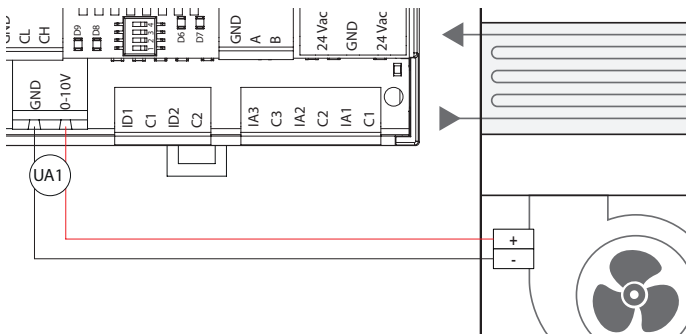

(UD) USCITE DIGITALI - DIGITAL OUTPUTS

UDx	Dip Switch	Funzionamento - Operation
UD1	-	Comando valvola di intercettazione <i>Shut-off valve control</i>

L'uscita UD1 è usata per comandare l'eventuale valvola di intercettazione in ingresso. Questa verrà attivata ogni qualvolta sarà necessario che l'acqua trattata circoli all'interno del fan coil (l'eventuale fine corsa della valvola può attivare la pompa del circuito diretto, qualora questa non venga controllata dal modulo centrale termica CoRe MCT).

Output UD1 is used to control the inlet shut-off valve (if any). This will be activated whenever it is necessary for treated water to circulate inside the fan coil (the possible end of stroke of the valve can activate the direct circuit pump if this is not controlled by the central heating module, CoRe MCT).

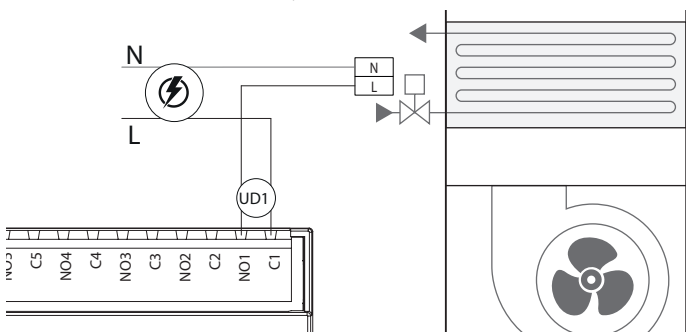

UDx	Dip Switch	Funzionamento - Operation
UD2 UD3 UD4		Controllo ventilatore a 3 velocità <i>3-speed fan control</i>

Le uscite UD2, UD3, UD4 sono usate per controllare le 3 velocità messe comunemente a disposizione dal fan coil. Tra le varie commutazioni di velocità, vi è un intervallo di 1 secondo per evitare danneggiamenti. Questa gestione è abilitata con dip switch 1 in posizione OFF.

Outputs UD2, UD3, UD4 are used to control the 3 speeds commonly provided by the fan coil. There is an interval of 1 second between speed switching to prevent damage. This management is enabled with dip switch 1 in the OFF position.

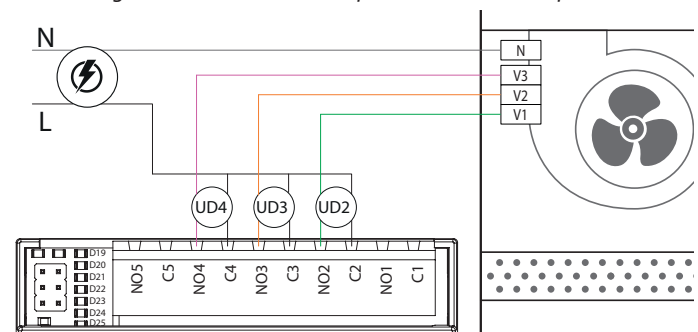

SCHEDA INSTALLAZIONE | INSTALLATION SHEET

(IA) INGRESSI ANALOGICI - ANALOGUE INPUTS

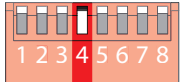
IAx	Dip Switch	Funzionamento - Operation
IA1		Sonda temperatura acqua Water temperature probe

Nel caso non sia installato il termostato di minima è possibile collegare un sensore di temperatura NTC posto a contatto con la tubazione dell'acqua per fermare il ventilatore qualora la temperatura rilevata sia inferiore al limite.

Questa funzione deve essere abilitata selezionando il dip-switch 4.
Per segnalazioni vedi tabella LED.

If no minimum thermostat is installed, it is possible to connect an NTC temperature sensor placed in contact with the water pipe to stop the fan if the temperature detected is below the limit.

*This function must be enabled by selecting dip-switch 4.
For signalling see LED table.*

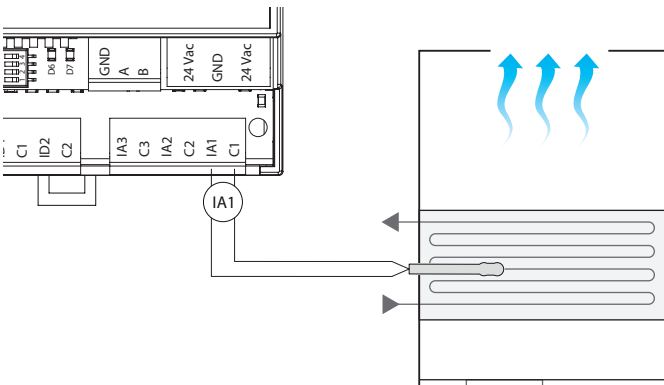

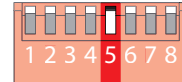
IAx	Dip Switch	Funzionamento - Operation
IA2		Sonda temperatura aria di mandata Supply air temperature probe

Sensore posto sulla mandata dell'aria per attivare una segnalazione nel caso di rilevamento della temperatura troppo alta in inverno o troppo bassa d'estate.

Questa funzione deve essere abilitata selezionando il dip switch 5.
Per segnalazioni vedi tabella LED.

Sensor placed on the air supply to activate a signal if the temperature is detected as too high in winter or too low in summer.

*This function must be enabled by selecting dip switch 5.
For signalling see LED table.*

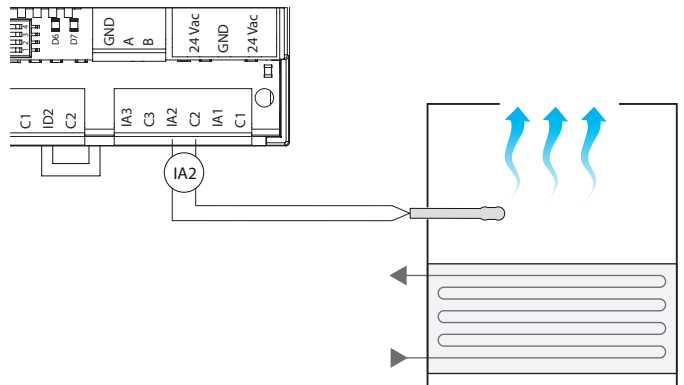

(ID) INGRESSI DIGITALI - DIGITAL INPUTS

IDx	Dip Switch	Funzionamento - Operation
ID1		Ingresso On/Off remoto Remote On/Off input
		Contatto finestra Window contact

Contatto per la forzatura dell'accensione/spengimento del fan coil. L'apertura del contatto arresta la gestione del fan coil indipendentemente dalle impostazioni dell'utente e dalle logiche in esecuzione.

Queste funzioni devono essere abilitate selezionando il dip-switch 2.

Contact for forcing on/off of the fan coil. Opening the contact stops the operation of the fan coil regardless of user settings and running logic.

These functions must be enabled by selecting dip-switch 2.

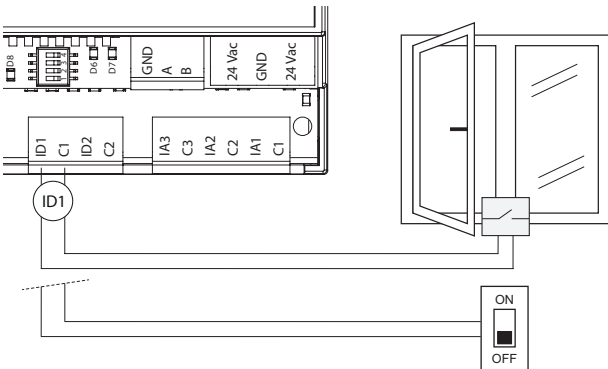

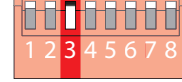
IDx	Dip Switch	Funzionamento - Operation
ID2		Termostato di minima temperatura in inverno Minimum temperature thermostat in winter

Contatto per lo spegnimento forzato del ventilatore se la temperatura dell'acqua è inferiore al set impostato nel termostato.

Questa funzione deve essere abilitata selezionando il dip switch 3.

Contact for forced shutdown of the fan if the water temperature is below the set temperature in the thermostat.

This function must be enabled by selecting dip switch 3.

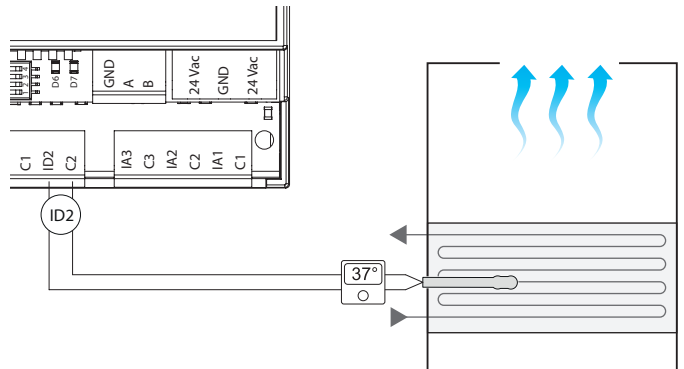

Questo documento può essere soggetto a variazioni. Attraverso il QR-Code è possibile verificare l'ultimo aggiornamento disponibile. Sono vietate le modifiche manuali.
This document may be subject to change. Through the QR-Code you can check the latest available update. Manual changes are prohibited.



RDZ S.p.A. 🏠 V.le Trento, 101 - 33077 SACILE (PN) - Italy
 ☎ Tel. +39 0434.787511 📠 Fax +39 0434.787522
 ✉ info@rdz.it 🌐 www.rdz.it

FAB0EC002AB.00 11/2023

**COMPANY WITH
QUALITY SYSTEM
CERTIFIED BY DNV GL
= ISO 9001 =**

